

VÁLVULAS TERMOSTÁTICAS

ROBINETS THERMOSTATIQUES



orkli

VÁLVULAS TERMOSTÁTICAS

Descripción

Las válvulas termostáticas han sido concebidas para controlar la temperatura ambiente de un habitáculo, variando el caudal de agua en cada radiador. Esto nos permite obtener un mejor confort y mayor economía.



● Designación:

Una válvula termostática de radiador se designa por la referencia a la norma, la serie, la forma del cuerpo y la dimensión nominal. **Ejemplo:** EN 215, serie F, cuerpo en escuadra, DN 15.

Instalación

● Correspondencia de temperatura:

En la cabeza va impresa una numeración que corresponde a la temperatura deseada en el habitáculo. También está marcada la posición anti-hielo (*) y la posición de cierre (0).

■ harmony



Nº	0	*	1	2	3	4	5
°C	5	9	11	16	20	24	27

● Limitadores de temperatura (Harmony)

La cabeza termostática incorpora dos limitadores de temperatura que permiten limitar el giro de la maneta entre una temperatura mínima y una temperatura máxima seleccionadas. Para seleccionar la temperatura máxima, se extrae con la ayuda de un destornillador el limitador rojo suministrado en la cabeza, y se introduce en la ranura 1°C por encima del límite deseado. Para seleccionar la temperatura mínima, se procede de igual forma, pero introduciendo el limitador azul 1°C por debajo del límite deseado. Durante este proceso, la posición de la maneta ha de ser una intermedia entre los dos límites a seleccionar.

Description

Les robinets thermostatiques ont été conçus pour contrôler automatiquement la température ambiante d'une habitation, réglant la chaleur dissipée par les radiateurs dans les installations de chauffage par circulation d'eau.

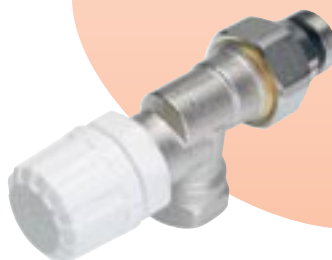

● Désignation:

Un robinet thermostatique est désigné pour la référence à la norme, la série, la forme du corps et la dimension nominale. **Exemple:** EN 215, séries F, corps en équerre, DN 15.

Installation

● Correspondance de la température:

La tête thermostatique comporte une graduation correspondant à la température souhaitée dans l'habitation. La position anti-gel (*) est marquée et aussi la position de fermeture (0).

■ aduna



Nº		*	1	2	☼	4	5
°C	5	9	11	16	20	24	27

● Limiteurs de température (Harmony)

La tête thermostatique incorpore deux limiteurs de température qui permettent de limiter la rotation de la manette entre une température minimale et une température maximale sélectionnées. Pour sélectionner la température maximale, extraire à l'aide d'un tournevis le limiteur rouge incorporé à la tête introduire dans la rainure 1°C au-delà de la limite voulue. Pour sélectionner la température minimale, on procédera de la même façon mais en introduisant le limiteur bleu 1°C en dessous de la limite voulue. Au cours de cette manoeuvre, la position de la manette doit être intermédiaire entre les deux limites à sélectionner.

ROBINETS THERMOSTATIQUES

Instalación

● Bloqueo de la cabeza (Aduna)

Esta opción permite dejar bloqueada la válvula en una temperatura predeterminada e impedir su manipulación manual. La pestaña de bloqueo se encuentra en la ranura de ajuste de temperatura en la base de la cabeza.

El bloqueo se ejecuta enfrentando la posición a bloquear a la ranura de la válvula y desplazando con la ayuda de un útil la palanca de bloqueo.

● Dispositivo anti-hielo:

Las válvulas disponen de una posición en la que impiden descender la temperatura ambiental a 0°C, evitando se congele el agua en radiadores y tuberías.

● Recomendaciones en la instalación:

- El eje del cuerpo termostático debe estar orientado horizontalmente. (fig. 1)
- Hay que evitar que los rayos solares incidan directamente sobre la válvula y que elementos decorativos o cortinas impidan la libre circulación del aire.
- Si no es posible cumplir las recomendaciones anteriores, la mejor opción es instalar una cabeza termostática con sensor a distancia, con lo que la regulación y control de la temperatura se realizarán con total garantía. En este caso, el elemento sensor ha de instalarse en el punto de la habitación donde se quiera controlar la temperatura.
- La válvula va provista de un capuchón para:
 - Proteger el eje de accionamiento de la válvula.
 - Abrir o cerrar la válvula en ausencia de la cabeza.
 - Verificar el equilibrio de la instalación.

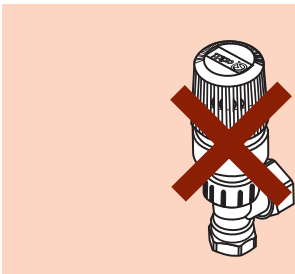

● Ensamblaje de la cabeza

- Desenroscar el capuchón o la tuerca de plástico de la maneta manual.
- Girar la maneta de la cabeza termostática hasta la posición 5.
- Acoplar la cabeza termostática a la válvula, roscando la tuerca a mano sin forzar.

Installation

● Blocage de la tête (Aduna)

Cette option permet de laisser le robinet bloqué à une température prédéterminée et d'empêcher une manipulation manuelle. La languette de blocage se trouve dans la rainure d'ajustement de la température à la base de la tête.

Le blocage s'effectue en faisant coïncider la position à bloquer avec la rainure correspondante et en déplaçant le levier de blocage à l'aide d'un outil.

● Dispositif anti-gel:

Les robinets disposent d'une position qui empêche que la température ambiante soit inférieure à 0°C, et qui évite la congélation de l'eau dans les radiateurs et tuyauteries.

● Conseils de pose:

- L'axe du corps doit être orienté de façon horizontale. (fig. 1)
- Eviter de l'exposer directement aux rayons du soleil. Eviter également que des éléments décoratifs ou des rideaux empêchent la libre circulation, par convection, de l'air.
- S'il s'avère impossible de respecter les recommandations précédentes, la meilleure option sera d'installer une tête thermostatique avec capteur à distance de façon à garantir le réglage et le contrôle de la température. Dans ce cas, l'élément capteur sera installé à l'endroit de la pièce où l'on veut contrôler la température.
- Le robinet est équipé d'un capuchon pour:
 - Protéger l'axe d'actionnement du robinet.
 - En l'absence de la tête, ouvrir ou fermer le robinet.
 - Vérifier l'équilibre de l'installation.

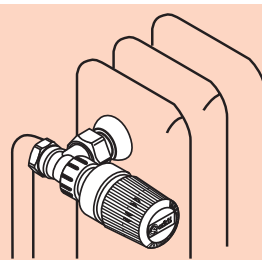

(fig. 1)

● Assemblage de la tête

- Dévisser le capuchon ou l'écrou plastique de la manette manuelle.
- Tourner la manette de la tête thermostatique jusqu'à la position 5.
- Accoupler la tête thermostatique sur le robinet en vissant l'écrou à la main, sans forcer.

VÁLVULAS TERMOSTÁTICAS

Unión al tubo

Las válvulas termostáticas de radiador pueden ser instaladas sobre tuberías de diferentes tipos: cobre, acero, materiales plásticos...

Croquis de unión a tubo de cobre o acero con bicono a compresión

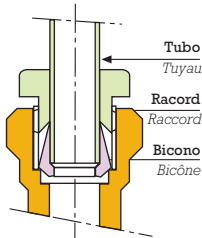

Croquis de unión a tubo de cobre

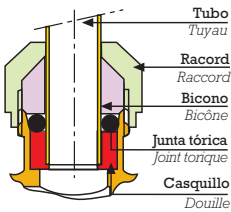

Croquis racord rápido para tubo de cobre

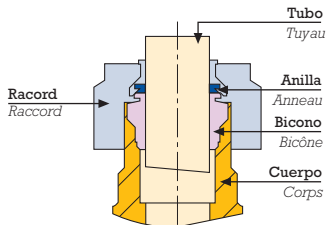

Croquis de unión a tubo PER

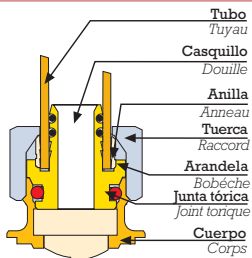

Croquis de unión a tubo multicapa (de alma de aluminio)

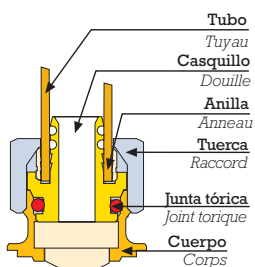

Union au tuyau

Les robinets thermostatiques de radiateur peuvent être installés sur des tuyauteries de tout type: cuivre, acier, matériaux plastiques...

Croquis du raccordement sur tuyau cuivre ou acier avec bicono a compression



Croquis du raccordement sur tuyau cuivre



Croquis raccord rapide sur tuyau cuivre



Croquis du raccordement sur tuyau PER



Croquis du raccordement sur tuyau multicouches (d'ame d'aluminium)



ROBINETS THERMOSTATIQUES



VÁLVULAS TERMOSTÁTICAS

Características técnicas

- Presión máxima de servicio: **10 kg./cm².**
- Presión diferencial admisible: **0,6 bar.**
- Temperatura máxima del fluido: **120°C.**
- Tiempo de respuesta: **<30 min.**
- Temperatura de estocaje: **≤50°C.**
- Caudal nominal:

Válvula	1/2" E	1/2" R	3/8" E	3/8" R	1/2" GB
q _{mN} (l/h)	119	130	120	100	108

Caracteristiques techniques

- Température maximale d'utilisation: **10 kg./cm².**
- Pression différentielle admise: **0,6 bar.**
- Température maximale de fluide: **120°C.**
- Temps de réponse: **<30 min.**
- Température de stockage: **≤50 °C.**
- Caudal nominale:

Robinet	1/2" E	1/2" R	3/8" E	3/8" R	1/2" GB
q _{mN} (l/h)	119	130	120	100	108

Características constructivas

- Según norma EN 215.
- 3 elementos sensibles: cera, líquido y sensor a distancia.
- Cuerpo, tuerca y manguito niquelados, partiendo de barra de latón estampada según EN 12165.
- Estanqueidad del eje asegurada mediante doble junta tórica. Una de ellas recambiable sin necesidad de vaciar la instalación.
- Eje de accionamiento de acero inoxidable.
- Alta resistencia al choque y al calor, del material plástico que modela la cabeza termostática.
- Junta tórica en cierre manguito, para mejorar la estanqueidad.
- Junta de cierre incorporada para el tapón del radiador, que evita la aplicación de cáñamo, esparto, PTFE...

Caracteristiques de fabrication

- Suivant norme EN 215.
- Trois types de capteurs: liquide, cire et capteur à distance.
- Corps, écrou et raccord nickelés, fabriqués à partir de barres de laiton estampé selon EN 12165.
- Étanchéité de l'axe assurée par deux joints toriques. L'extérieur peut être remplacé sans effectuer la vidange de l'installation.
- Axe d'actionnement en acier inoxydable.
- Résistance aux chocs et à chaleur du matériel qui recouvre la tête thermostatique.
- Joint torique au niveau de la fermeture du manchon, pour améliorer l'étanchéité.
- Joint de fermeture incorporé pour le bouchon du radiateur, qui évite l'application de chanvre, alfa, PTFE....



ROBINETS THERMOSTATIQUES

Características hidráulicas

Desde Marzo del año 2003 es obligatoria la instalación de cabezas termostáticas en aras del ahorro energético, según la modificación de la norma ITE 09 para Instalaciones Individuales aprobada por el Real Decreto 1218/2002.

Caracteristiques hydrauliques

Depuis mars 2003, dans le cadre des économies d'énergie, l'installation de têtes thermostatiques est obligatoire selon la modification de la norme ITE 09 pour Installations Individuelles approuvée par le décret 1218/2002.

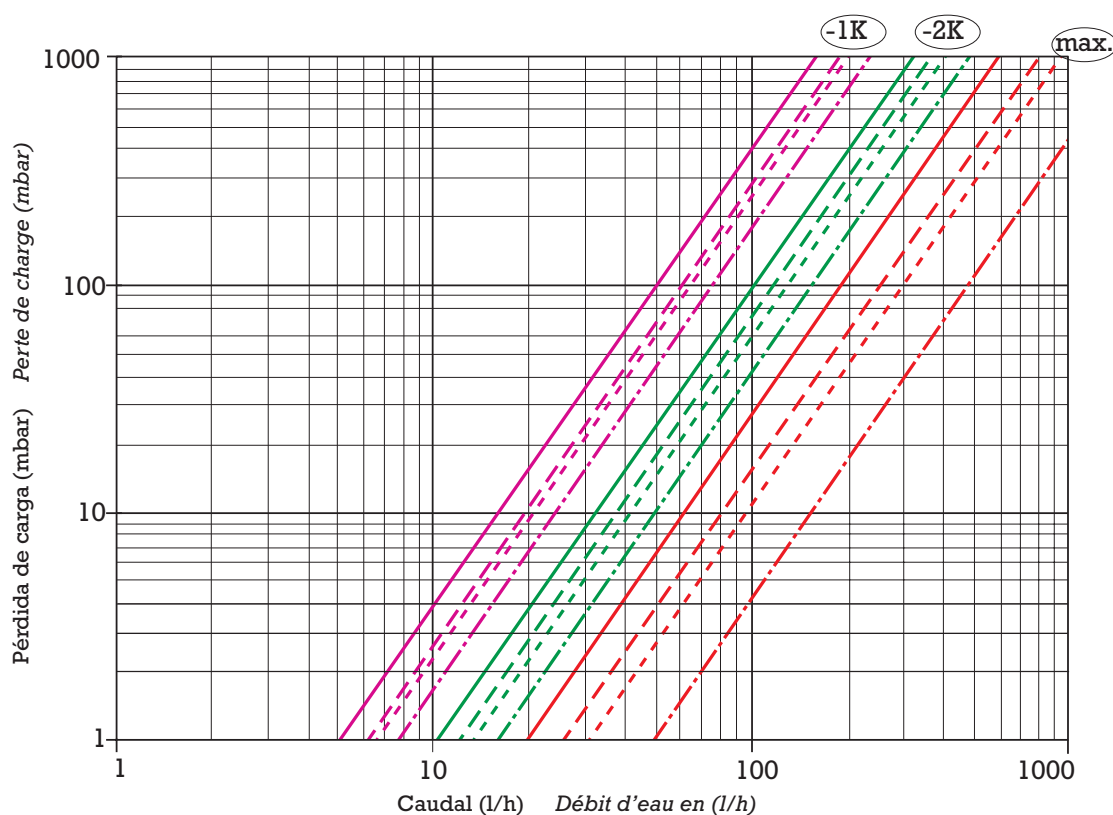

.....	1/2\"E
-----	1/2\"R
- . - . - .	3/8\"E
—————	3/8\"R

VÁLVULAS TERMOSTÁTICAS

Cotas de acoplamiento

● HARMONY

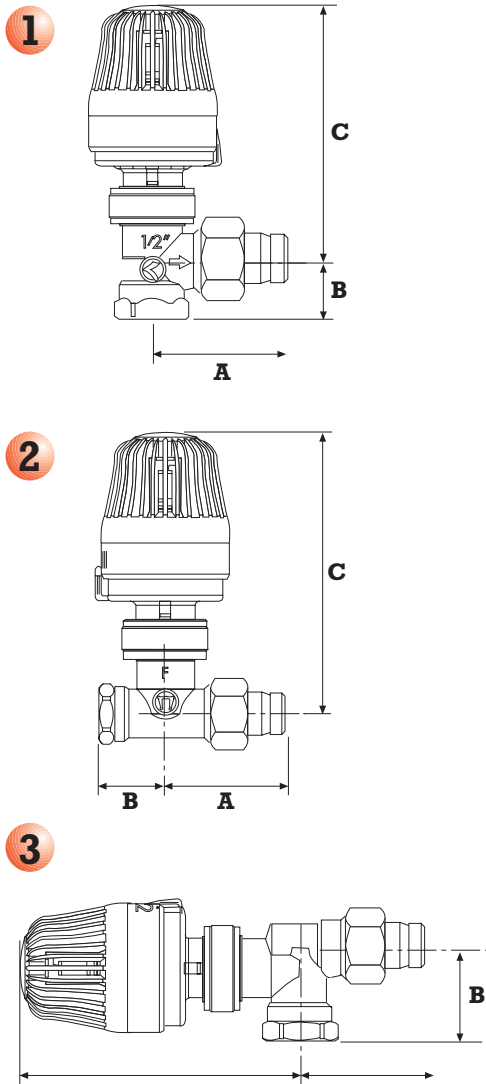

Cotes d'accouplement

● HARMONY

Cabeza termostática
Tête thermostatique

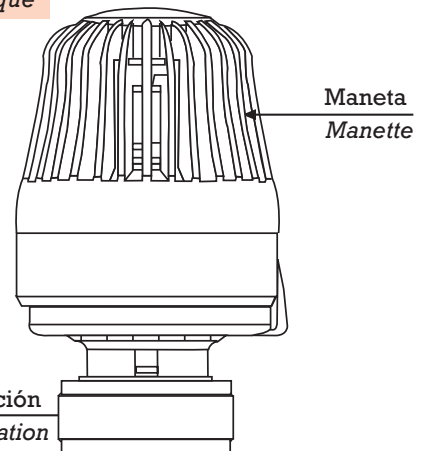

Válvula
Robinet

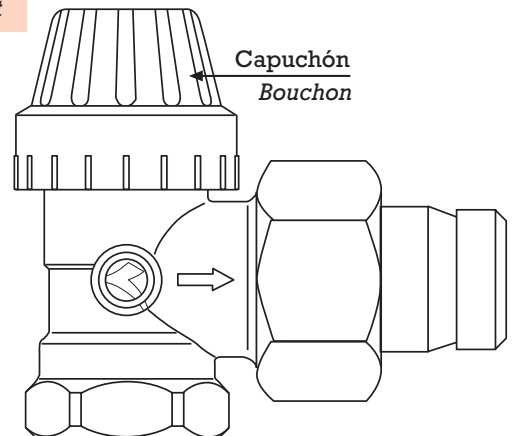

Modelo - Modèle	Cotas - Cotes	A	B	C*
1 Escuadra <i>Equerre</i>	3/8"	48	19,5	100
	1/2"	52,5	22,5	100
2 Recta <i>Droite</i>	3/8"	48	26	109
	1/2"	52,5	29,5	109
3 Escuadra invertida <i>Equerre inversé</i>	3/8"	48	31	110
	1/2"	53	37	111

Cotas de acoplamiento

● ADUNA

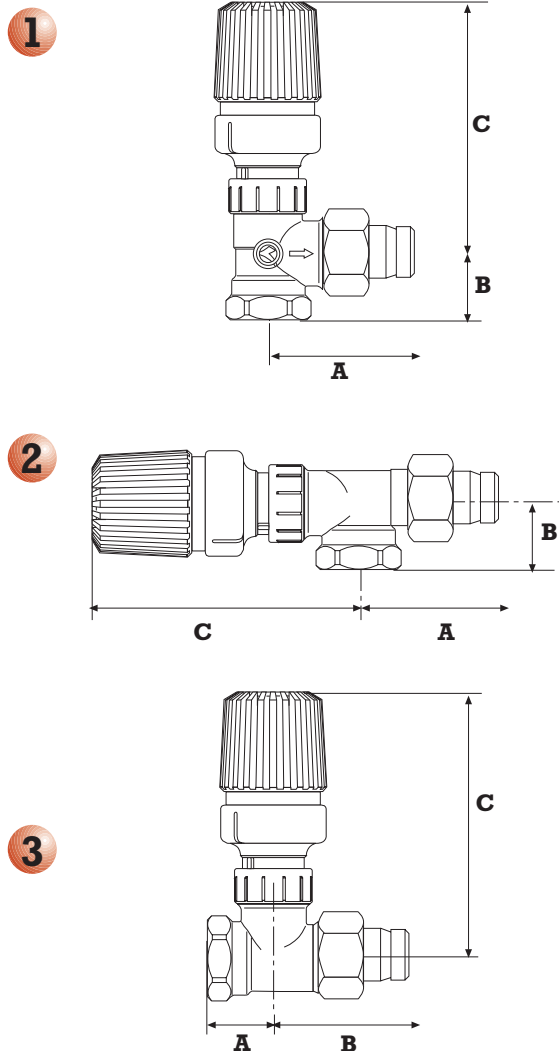

Cotes d'accouplement

● ADUNA

Cabeza termostática
Tête thermostatique

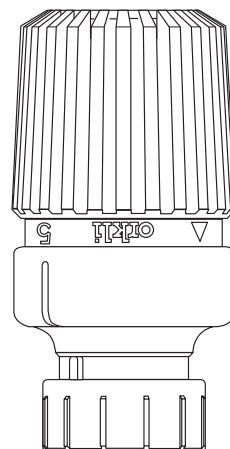

Válvula
Robinet

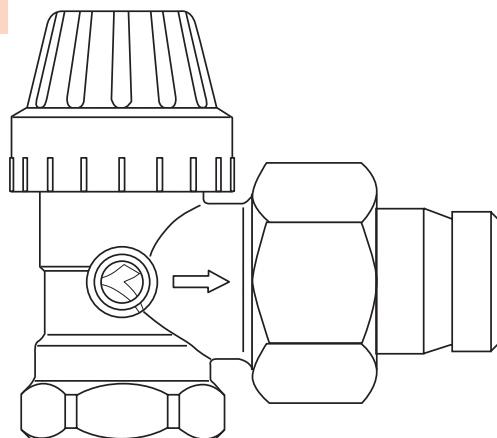

Modelo - Modèle	Cotas - Cotes	A	B	C*
1 Escuadra Equerre	3/8"	48	19,5	107
	1/2"	52,5	22,5	107
2 Recta Droite	3/8"	48	26,5	114
	1/2"	52,5	29,5	114
3 Escuadra invertida Equerre inversé	3/8"	48	31	114
	1/2"	53	37	116

VÁLVULAS TERMOSTÁTICAS

Componentes

● HARMONY

Composants

● HARMONY

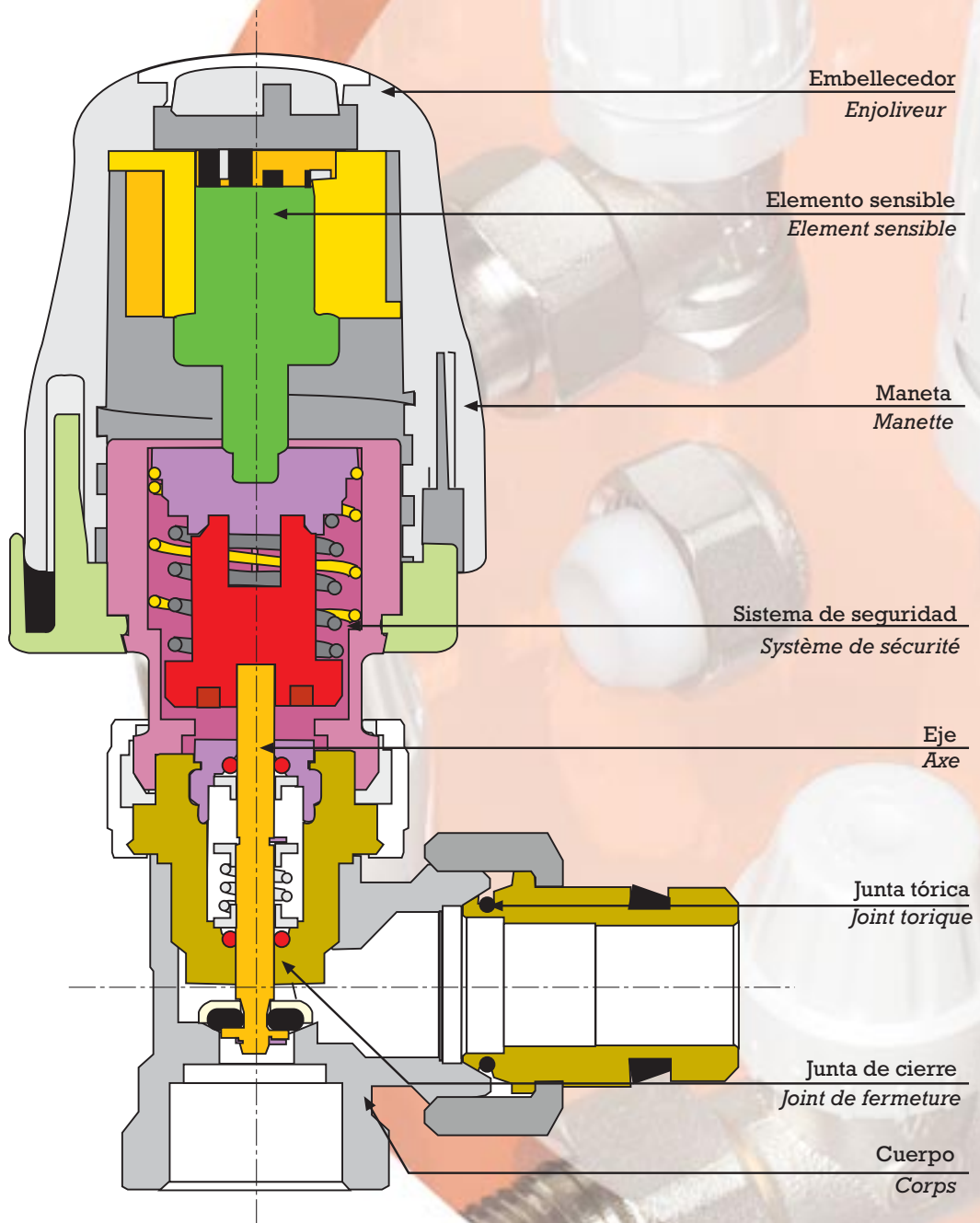

ROBINETS THERMOSTATICS

Componentes

● ADUNA

Composants

● ADUNA

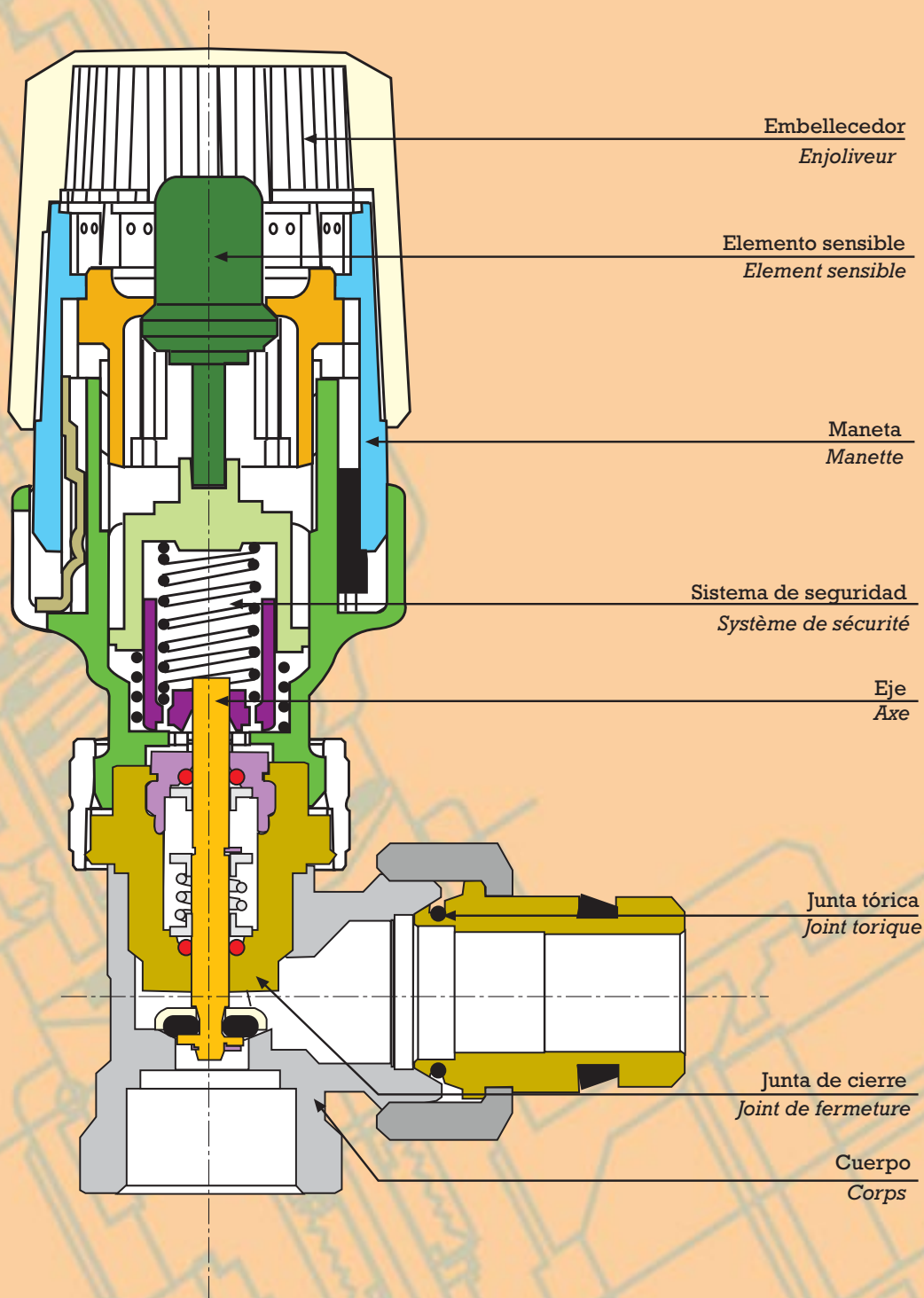



Deutschland

ORKLI DEUTSCHLAND GmbH

Nürtinger Str. 84
D 72644 Oberboihingen
Tlfn: +49-7022 95100
Fax: +49-7022 951011
E-mail: info@orkli.de

Italia

ORKLI ITALIA, S.R.L.

Via Roma 108
20060 Cassina de Pecchi (MI)
Tel.: + 39 02 953 034 25
Fax: + 39 02 953 012 98
E-mail: mccccomp@mccit.com

United Kingdom

ORKLI, U.K. LTD.

Unit B, Roebuck Road
Chessington, Surrey
United KT9 1JZ
Tel.: + 44 01819741120
Fax: + 44 01819741140
E-mail: sales@orkli.co.uk

Portugal

Antonio da Mota Pascoal

Lugar de Crespos-Britêlo
4890-264 Celorico de Basto
Tel. y Fax.: + 351 255 32 36 19
Movil: + 351-96 32 11 744
E-mail: orkli-pt@iol.pt

ORKLI, S. Coop.

Ctra. Zaldibia, s/n
20240 Ordizia - SPAIN
Tel. + 34 943 80 51 80
Tel.int.: +34 943 80 94 80
Fax: + 34 943 80 52 41
E-mail: cal@orkli.es
www.orkli.com

